

# WOHNÜBERBAUUNG WOLFGANGHOF SÜD

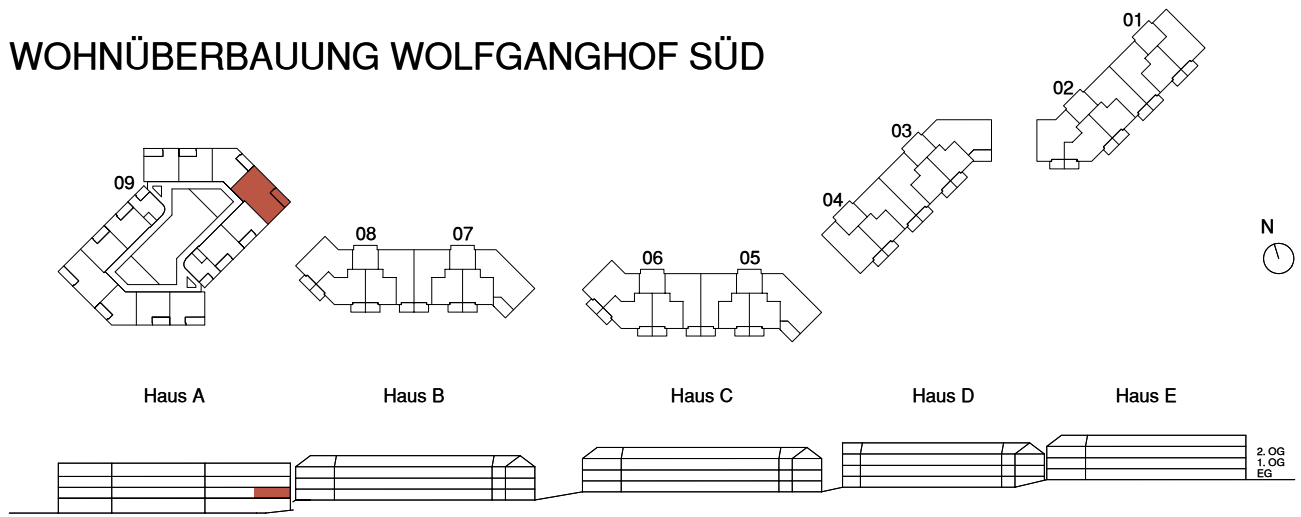

Adresse  
Wolfgangstrasse 80, 9014 St. Gallen

Haus A

Stockwerk  
1. Obergeschoss

Wohnung  
09.1004

Anzahl Zimmer  
3,5

Nettowohn-/ Balkonfläche  
84.2 m<sup>2</sup> / 10.5 m<sup>2</sup>

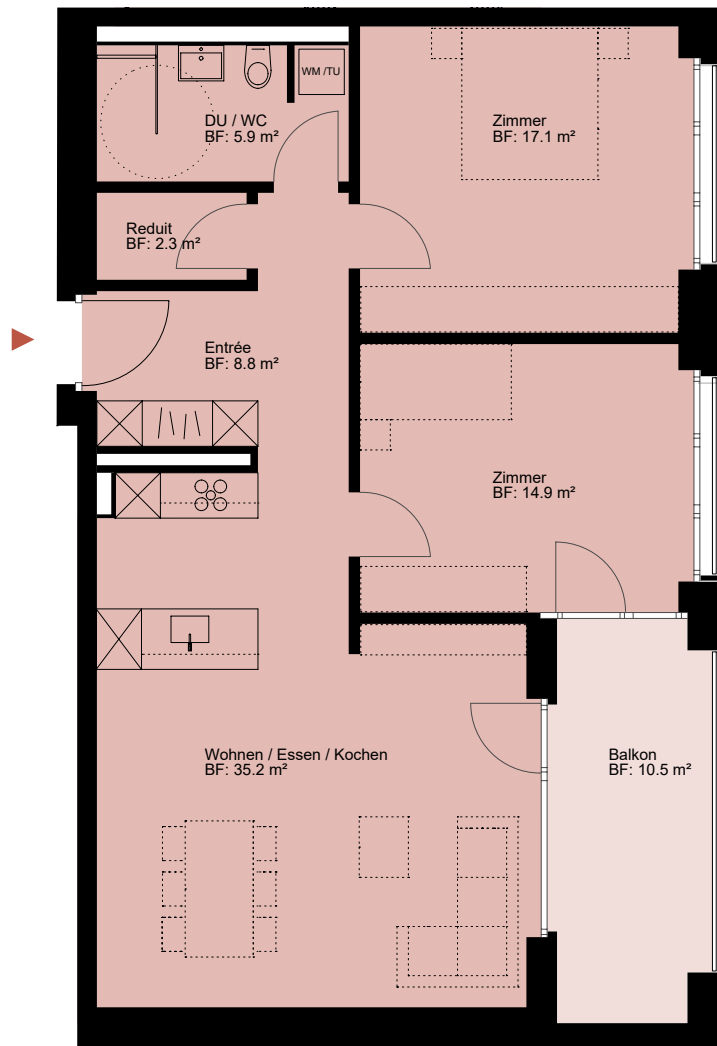

0 1 2 3 4 5 10 m Änderungen bleiben vorbehalten